

# Indikator Performance Lembaga Non Profit

Laksono Trisnantoro  
Dwi Handono Sulistyono

# Tujuan Pembelajaran

- Memahami prinsip indikator performance dari lembaga non-profit
- Mampu menyusun indikator performance lembaga

# Pokok Bahasan

- Pengertian
- Konsep Dasar
- Kerangka Kerja Logis dan implementasinya dalam pengembangan indikator & target
- Pemanfaatan Lain dari Indikator
- Lampiran

# Rujukan

- USAID
- Kemenpan



**USAID**  
FROM THE AMERICAN PEOPLE



3

## DEVELOPING KEY PERFORMANCE INDICATORS

A TOOLKIT FOR HEALTH SECTOR MANAGERS

PAN  
K/20/MENPAN/11/2008



# Petunjuk Penyusunan Indikator Kinerja Utama

(PERATURAN MENTERI NEGARA PENDAYAGUNAAN APARATUR NEGARA  
NOMOR : PER/20/M.PAN/11/2008)

Pokok Bahasan 1:

# **PENGERTIAN**

# Pengertian

- **Kinerja** adalah **capaian** keluaran/hasil/dampak dari kegiatan/program/sasaran sehubungan dengan **penggunaan sumber daya** pembangunan
- **Indikator Kinerja** adalah **tanda** yang berfungsi sebagai **alat ukur pencapaian kinerja** suatu kegiatan, program atau sasaran dan tujuan dalam bentuk keluaran (**output**), hasil (**outcome**), dampak (**impact**).



# Tipe dan Jenis Indikator

- **Kualitatif**: (skala; misal: buruk; sedang; baik)
- **Kuantitatif absolut**: (angka absolut; misal: jumlah kematian ibu)
- **Persentase**
- **Rasio**
- **Rata-rata**
- **Indeks**: angka patokan dari beberapa variable kejadian berdasarkan suatu **RUMUS** tertentu (eg: IHSG; IPM)

# Karakteristik Indikator: SMART

- S: Specific;
  - ❑ No: Immunize 10,000 children.
  - ❑ Yes: Immunize 100 percent of children ages 0-24 months
- M: Measurable;
  - ❑ No: 65 percent of adults report practicing healthy lifestyles. ❑
  - Yes: 65 percent of adults ages 18-54 report doing 30 minutes of physical exercise at least three times per week

# lanjutan

- A: Achievable;
  - No: Eradicate stillbirths.
  - Yes: Reduce the infant mortality rate to less than 1 percent
- Relevant?
  - No: Decrease promiscuity in society.
  - Yes: Reduce the incidence of sexually-transmitted diseases by 20 percent
- T: Time Bound
  - Poor: Spread awareness of HIV/AIDS.
  - Good: Establish HIV/AIDS education kiosks in 25 percent of secondary schools by 2015.

# Indikator Kinerja Utama (IKU)

- Apa itu IKU atau Key Performance Indicator?
- Apa bedanya dengan Indikator Kinerja?

# lanjutan

- IKU: are **measures** that a sector or organization uses **to define success and track progress** in meeting **its strategic goals**.
- This **focus on strategic or long-term goals** is what **distinguishes KPIs** from the wider array of “performance indicators” (PIs)
- IKU: menjadi perhatian pengambil kebijakan dan public
- Indikator Kinerja: perhatian manajer kesehatan

Pokok Bahasan 2:

# **KONSEP DASAR**

# Konsep dasar

- Logic Model
- Causal Theory
- Impact Theory
- Effect Theory
- ..dan keterkaitannya

# Logic Model



**Figure 1. Using a Logic Model to Sharpen Focus on Strategic Plan Goals**

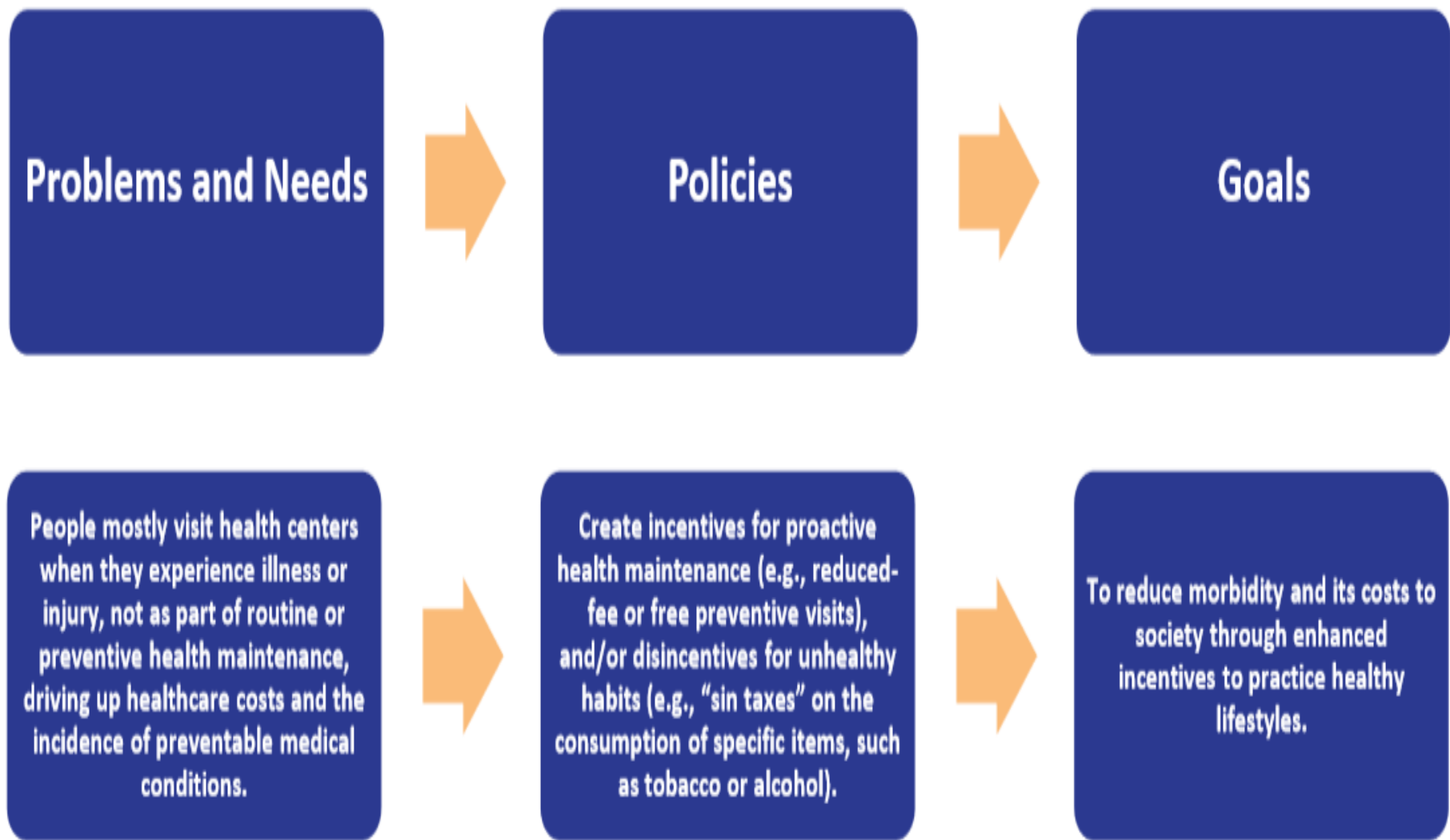
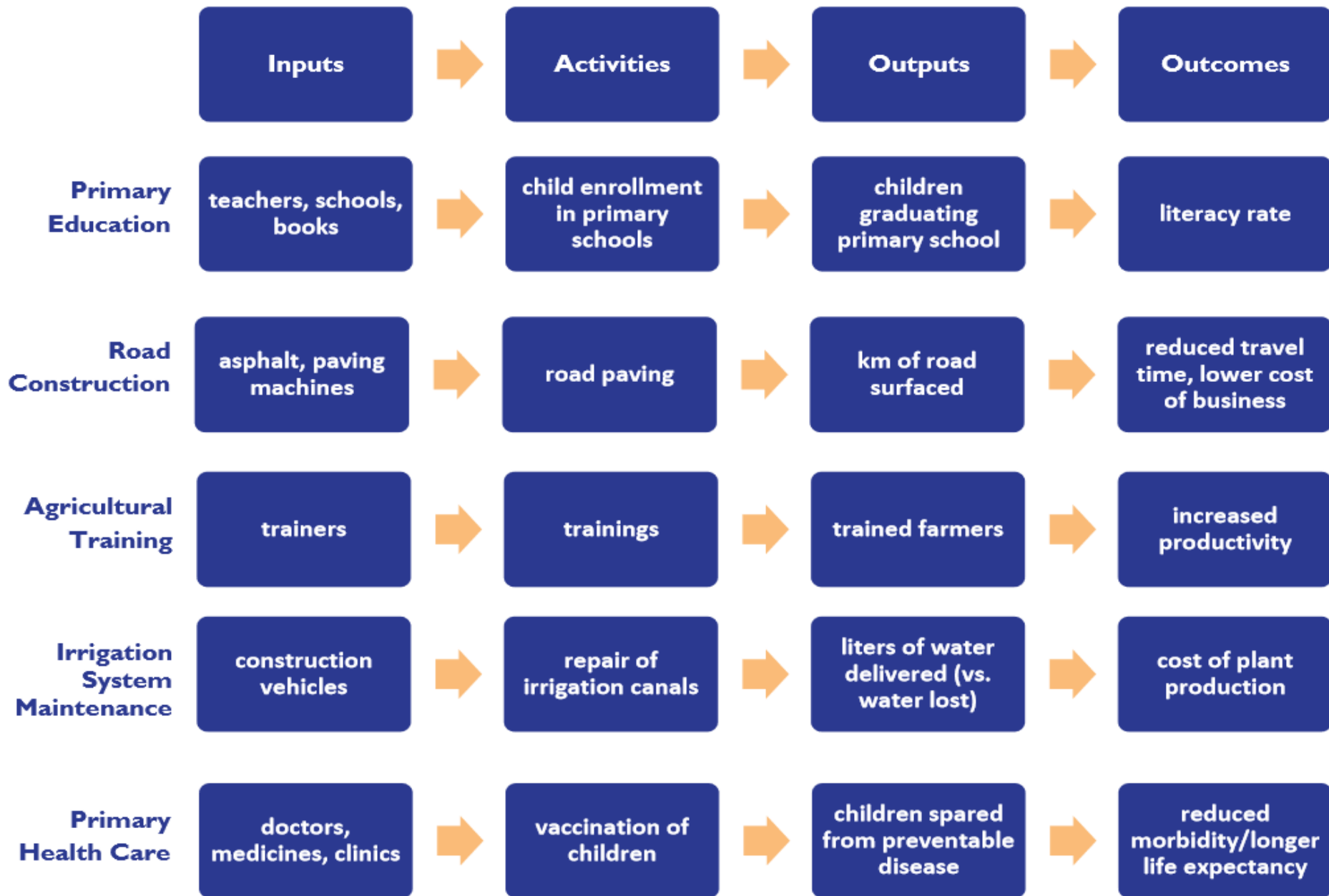

Figure 2. Logic Model for Program Planning



# Penjabaran Logic Model

- Penjabaran Praktis
- Penjabaran Teoritis

# Penjabaran Praktis: Kebijakan → Kegiatan (Proses)

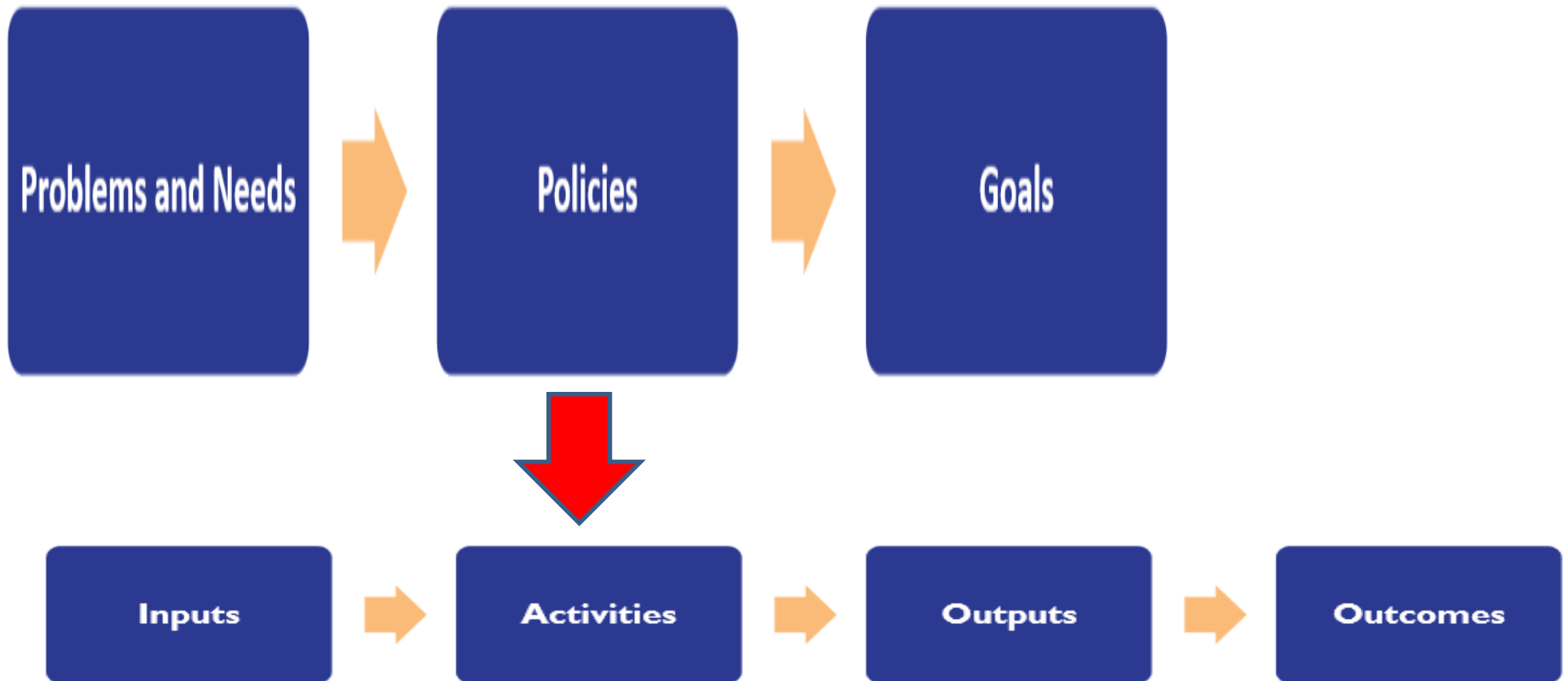

# Penjabaran Teoritis: Kebijakan → Kegiatan (Proses)

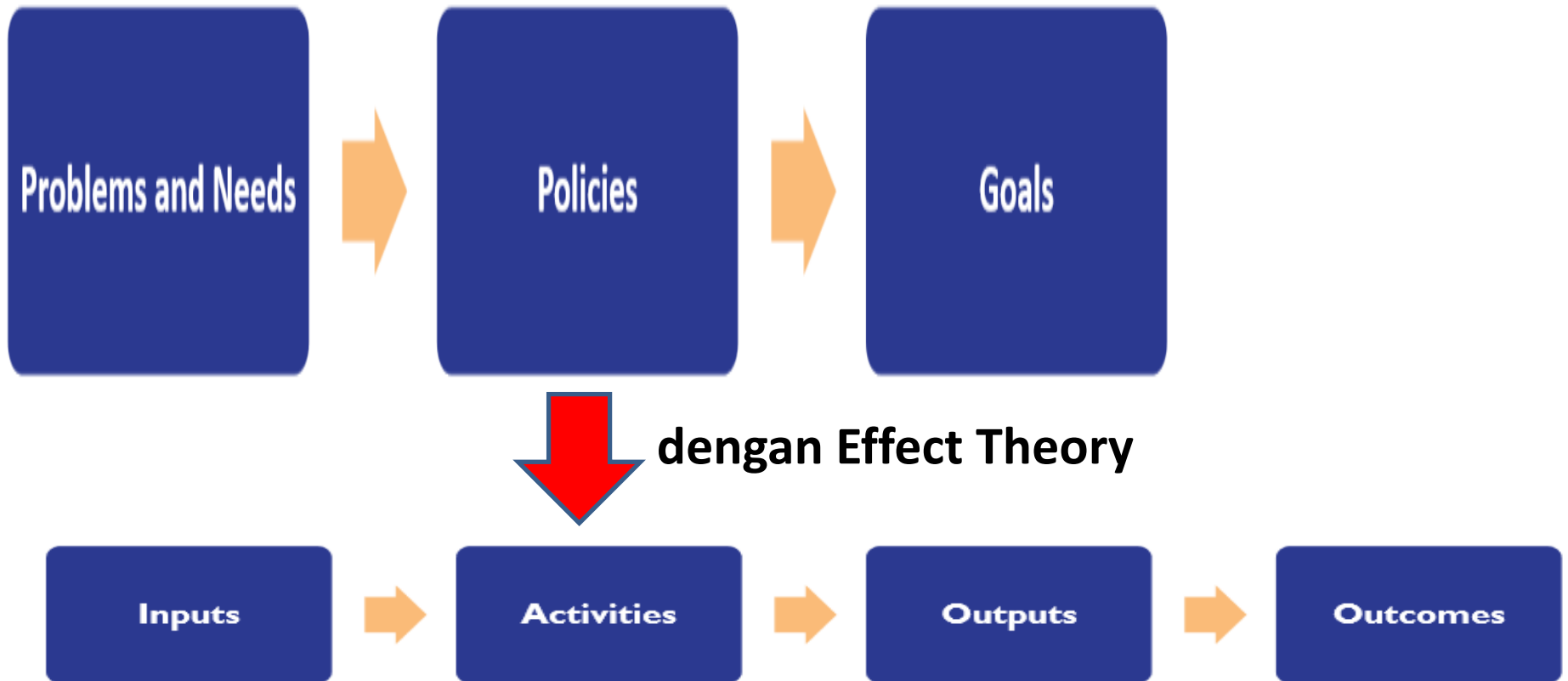

# Effect Theory

Dasarnya:

- Hubungan sebab-akibat → Causal Theory & Impact Theory
- Hubungan Intervensi untuk mengatasi Penyebab → Intervention Theory

# Generic Model of Causal Theory

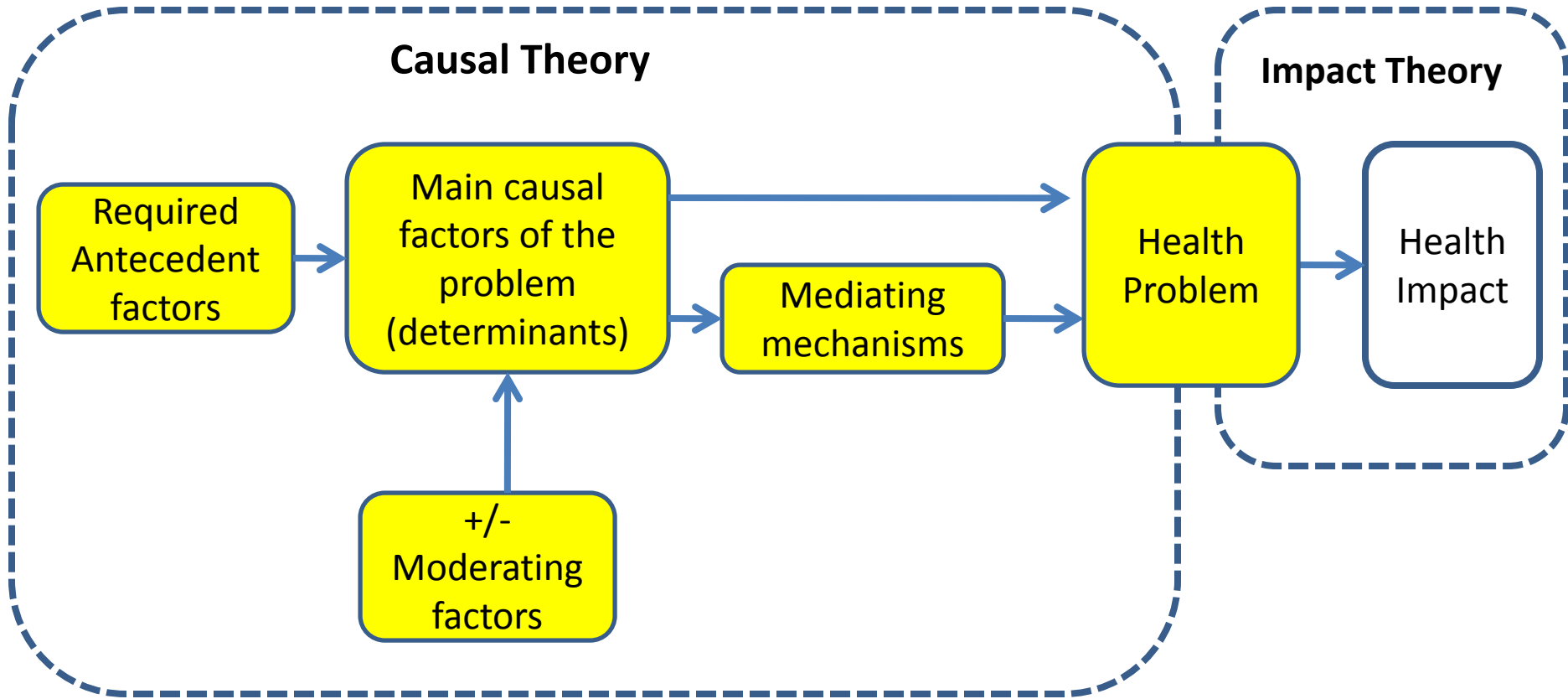

# Generic Model of Effect Theory

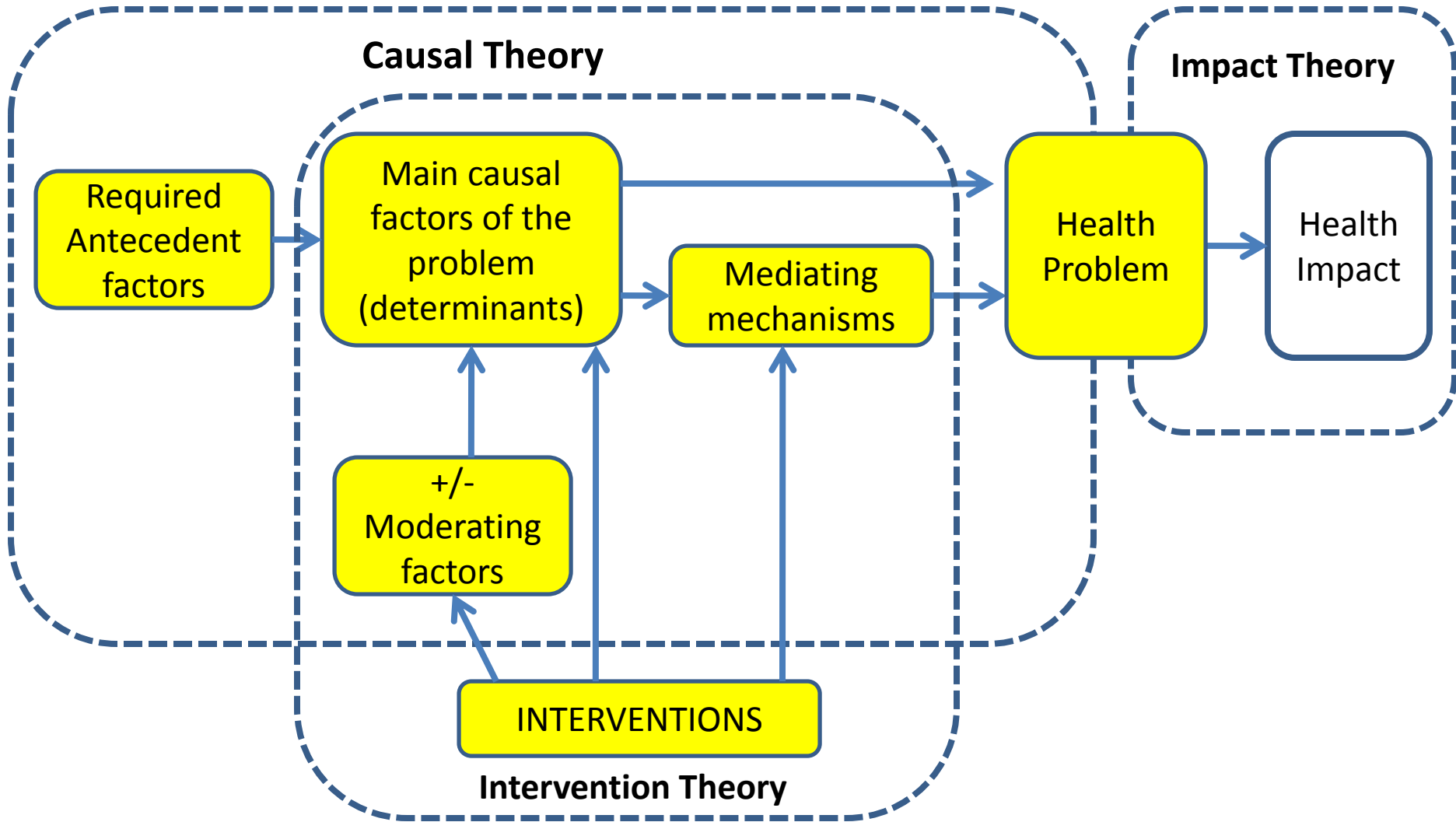



# Generic Model of Effect Theory → Penjabaran ke Program dan Kegiatan

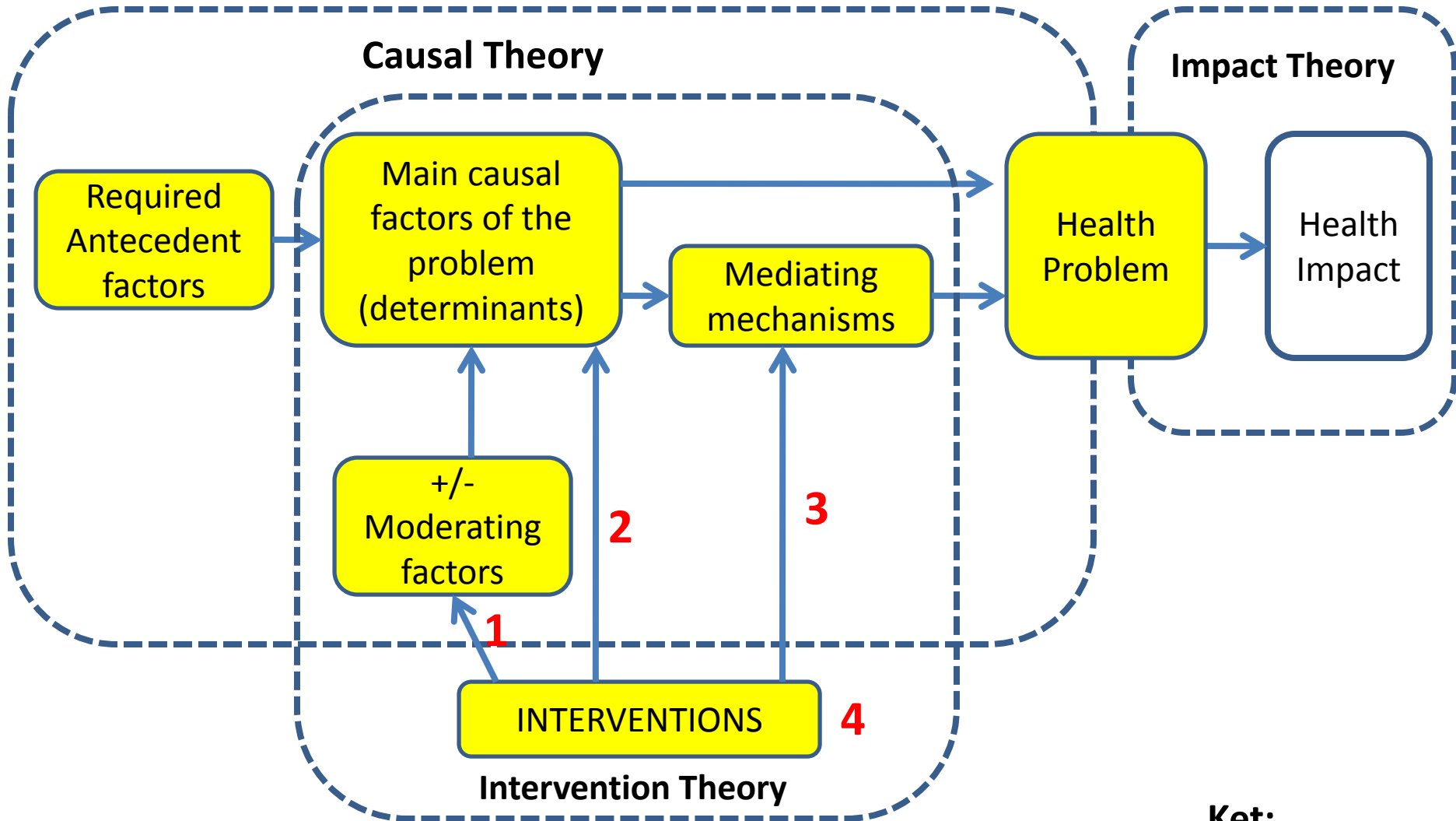

**Ket:**  
**1,2,3: Kegiatan**  
**4 = Program**

# Generic Model of Effect Theory → Penjabaran ke Program dan Kegiatan → Logical Framework

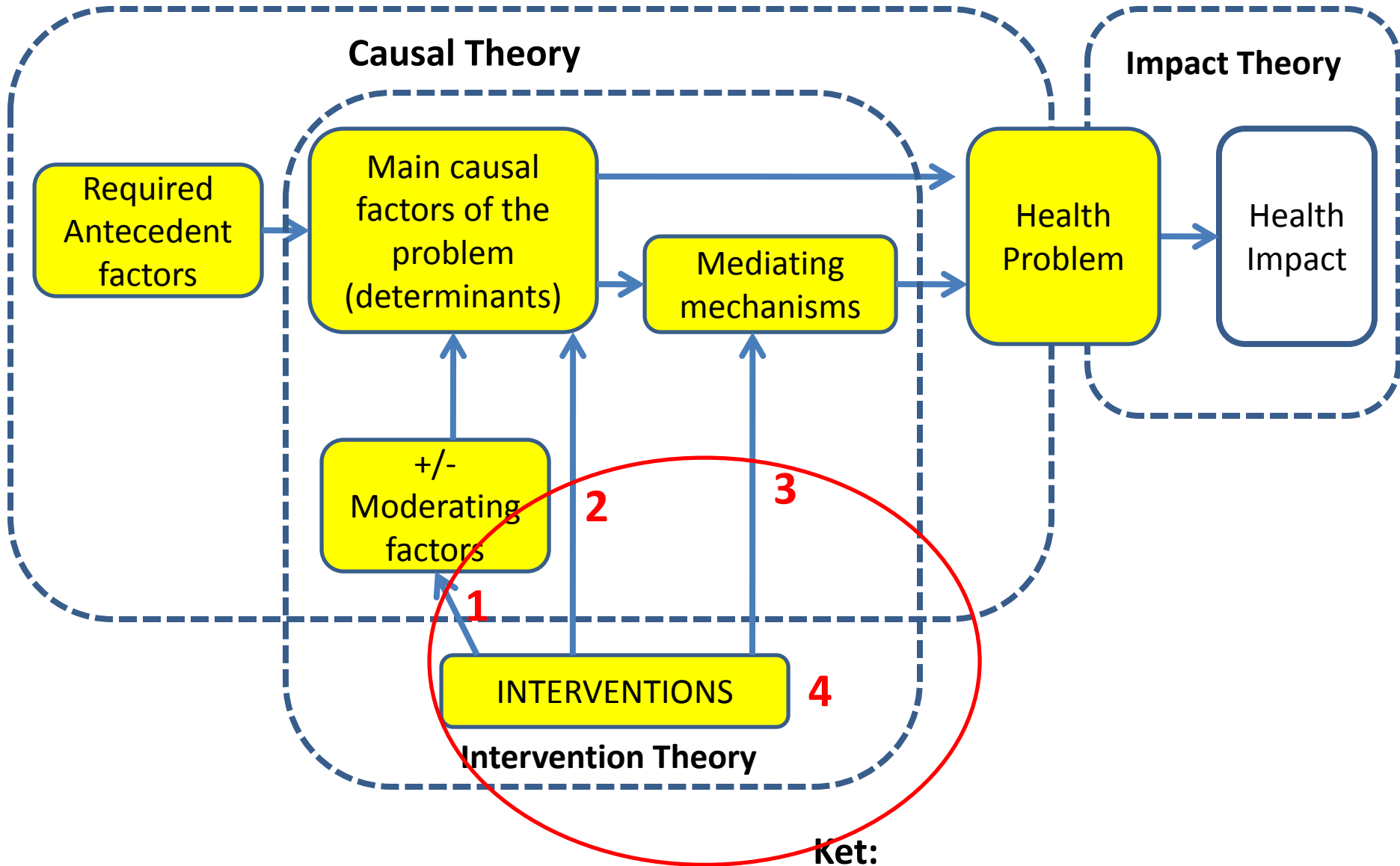

## **Pokok Bahasan 3:**

# **KERANGKA KERJA LOGIS DAN IMPLEMENTASINYA DALAM PENGEMBANGAN INDIKATOR & TARGET**

# Pengertian

- A useful tool to help **conceptualize** the production process (the product of strategic thinking, analysis, and negotiation around policy problems and responses)
- In strategic planning: to describe the **logical linkages** between **problems** and their **solutions**

# Generic Model of Effect Theory → Penjabaran ke Program dan Kegiatan → Logical Framework

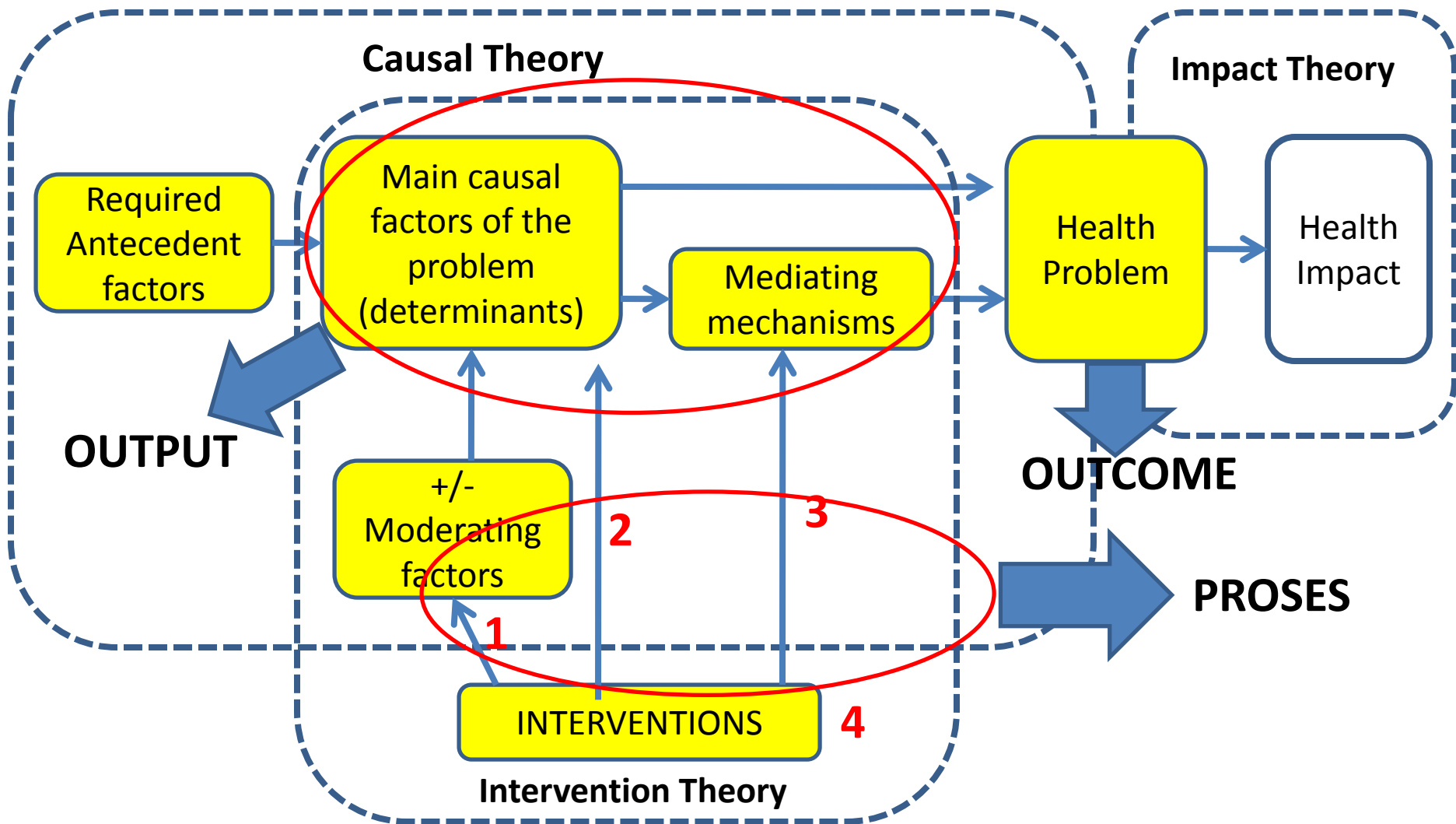

**NOTE:**  
Tinggal memetakan INPUT

# LOGICAL FRAMEWORK DENGAN PRINSIP DASAR “SISTEM”

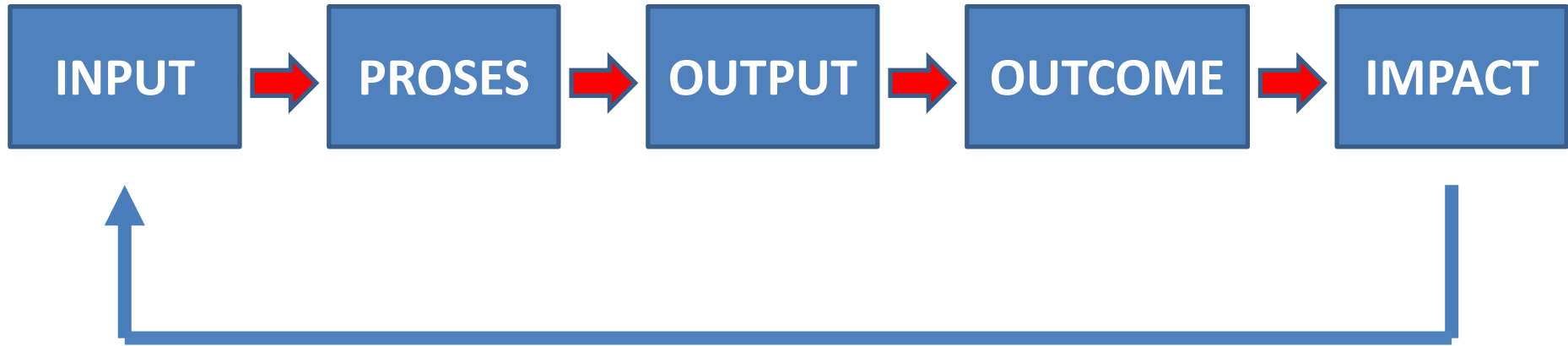

- Batasan Kontribusi
- Batasan Waktu

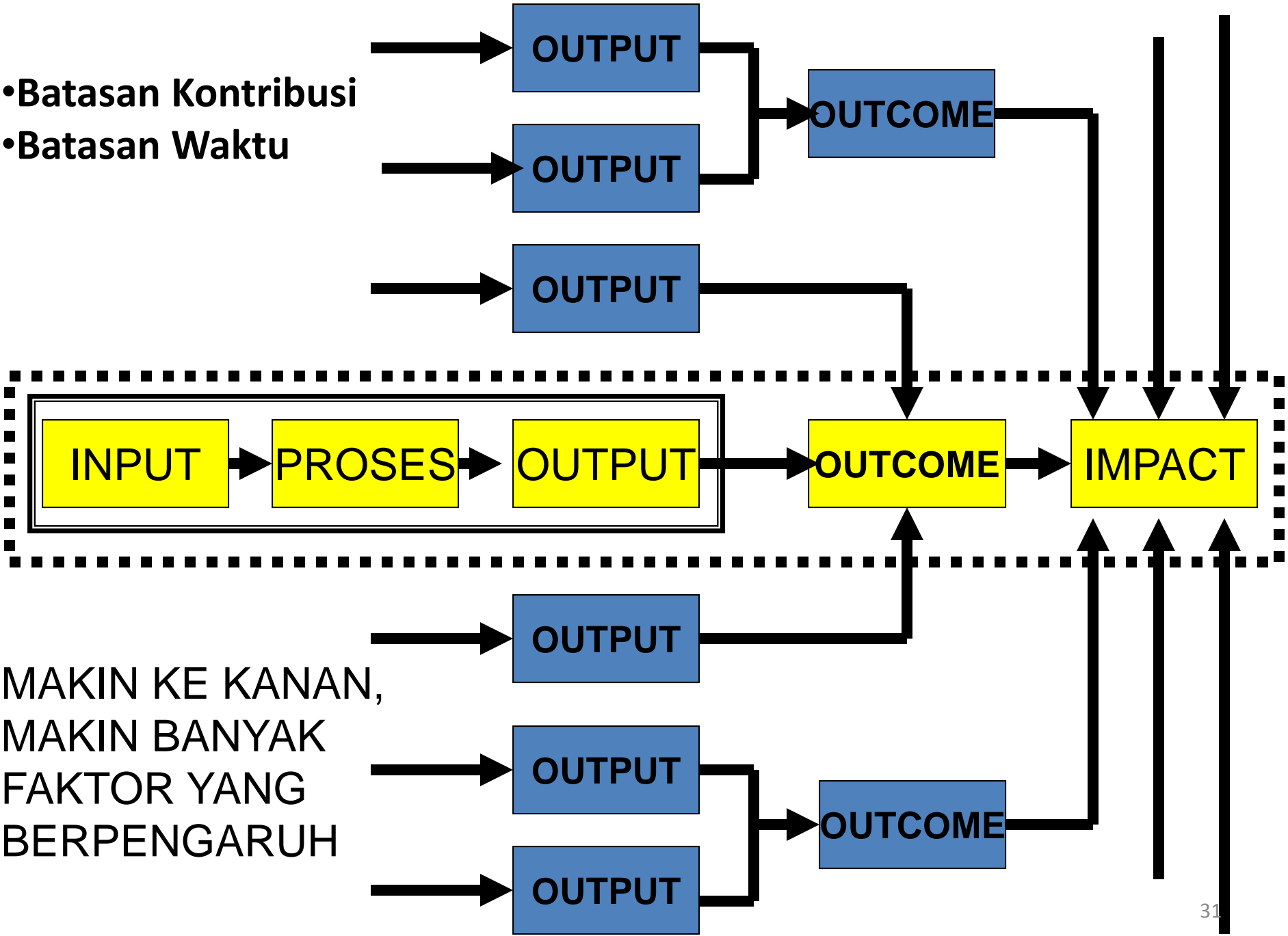

MAKIN KE KANAN,  
MAKIN BANYAK  
FAKTOR YANG  
BERPENGARUH

# Implementasi sesuai Permendagri No. 86/2017

## Kerangka Kerja Logis (Logical Framework)

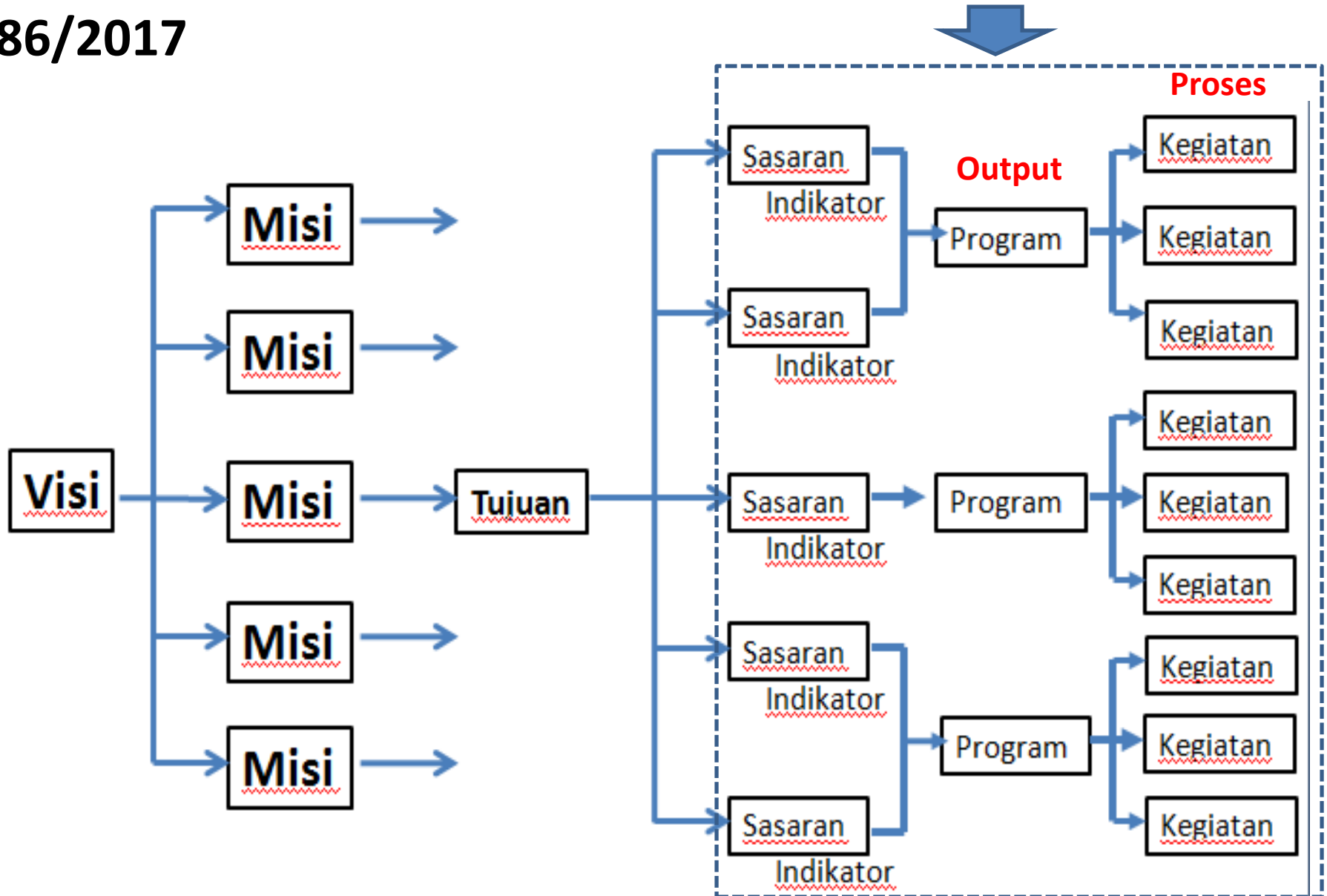



# Langkah Penerapan Kerangka Kerja Logis

Komponen Program	Kriteria Keberhasilan (Ciri2 yang Relevan)	Indikator Kinerja
<b>Dampak</b>	4	5
- <b>Outcome Antara</b> (manfaat antara : Rangkaian dari beberapa <i>outcomes</i> langsung)		
- <b>Outcome Langsung</b> (manfaat langsung : hasil yang bisa dikendalikan atau akibat langsung dari <i>output</i> )		
- <b>Output</b>		
- <b>Kegiatan/ Proses</b>		
- <b>Input</b>		
<b>Permasalahan dan penyebab permasalahan</b>		

# Langkah Penerapan Kerangka Kerja Logis

Status Kesehatan



Sasaran

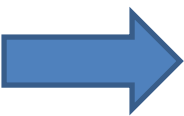

Kegiatan

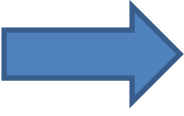

Komponen Program	Kriteria Keberhasilan (Ciri2 yang Relevan)	Indikator Kinerja
Dampak	4	5
Outcome Antara (manfaat antara : Rangkaian dari beberapa <i>outcomes</i> langsung)		
Outcome Langsung (manfaat langsung : hasil yang bisa dikendalikan atau akibat langsung dari <i>output</i> )		
Output		
Kegiatan/ Proses		
Input		
Permasalahan dan penyebab permasalahan		

Target

Target

Target

Target

Target

Target

# Penetapan Target

Komponen Program	Indikator	Data Eksisting			Target
		2013	2014	2015	2019
Dampak					
Outcome (Sasaran)					
Outcome (langsung)					
Output					
Proses/Kegiatan					
Input					

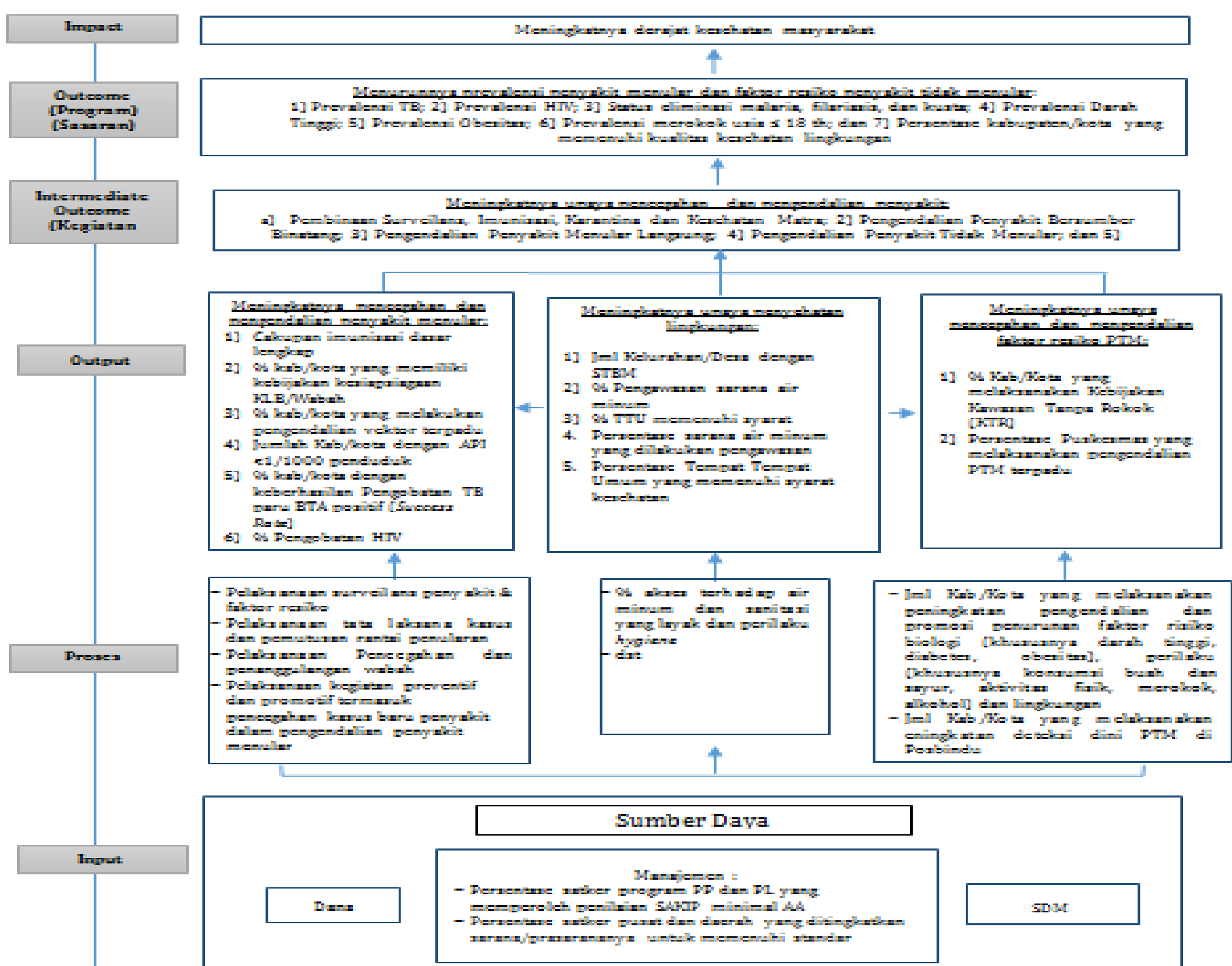

# Latihan

- Buat Logical Framework untuk AKI

Pokok Bahasan 4:

# **PEMANFAATAN LAIN DARI INDIKATOR**

# Indikator Impact di Sektor Kesehatan

- Umumnya digunakan:
  - AKI
  - AKB
  - UHH
  - .....

# Indikator Impact di Sektor Kesehatan

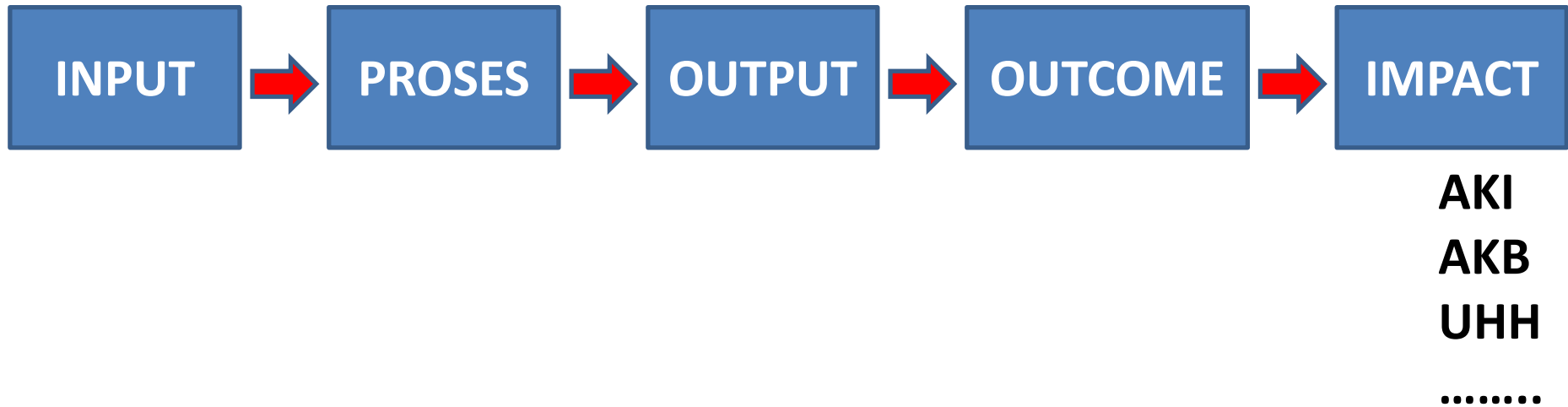



# Indikator “Minor” dalam Indikator Sektor Kesehatan

## Prinsip:

- “mainstream” Logical Framework yang mengarah: AKI; AKB: UHH; ...
- “not mainstream” (“minor”): Outputnya menjadi INPUT “mainstream”

# Indikator “Minor” dalam Indikator Sektor Kesehatan

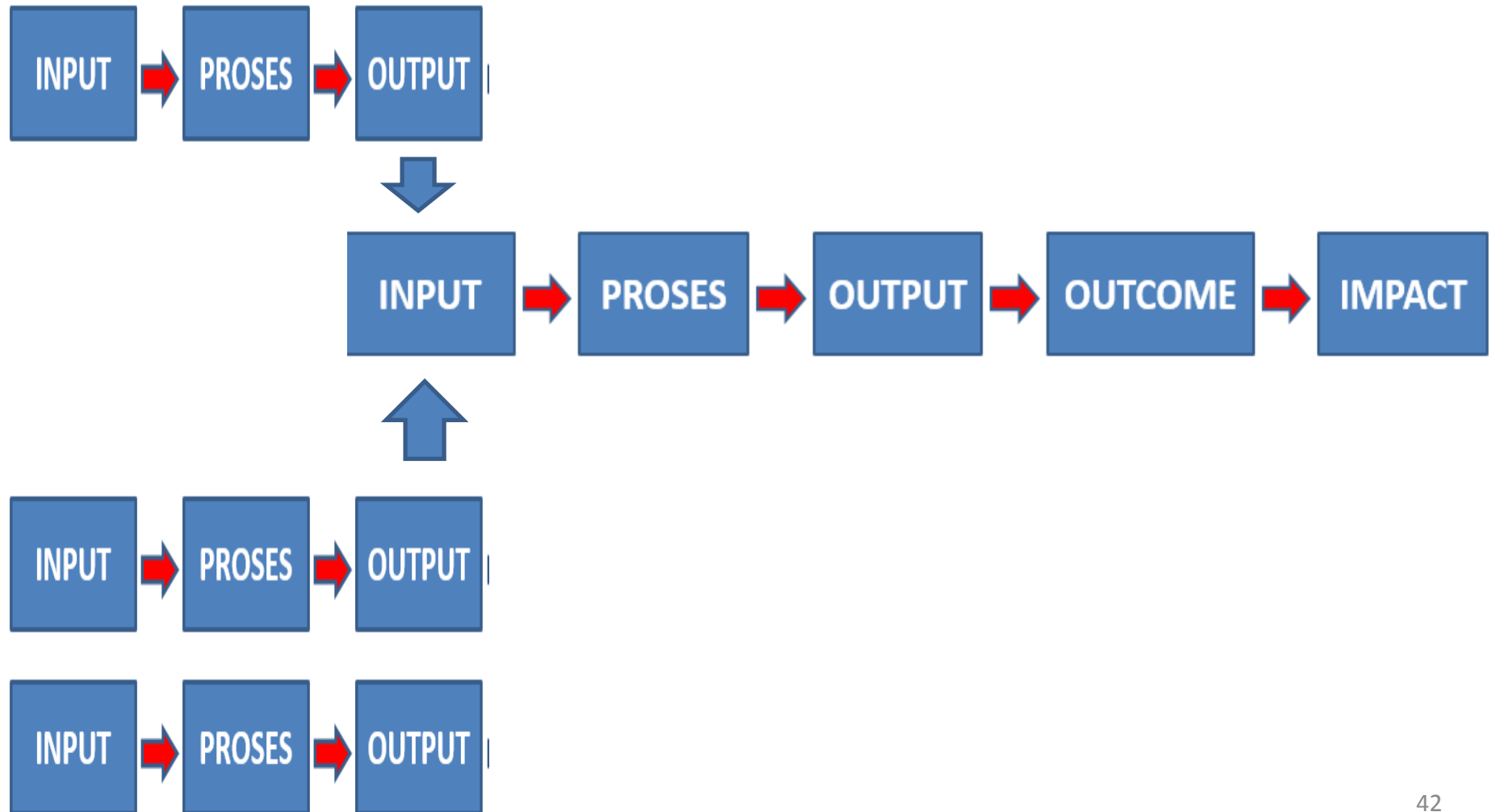

# Rencana Kerja vs Rencana Kinerja

- Apa bedanya?

# lanjutan

- Rencana Kerja: Rencana yang hanya berfokus mengenai penggunaan **input**, pemilihan kegiatan (**proses**), dan **output** yang akan dibuat
- Rencana Kinerja: membuat rencana mengenai **outcome** yang akan dihasilkan oleh organisasi  
→ Input; Proses; Output, dan Outcome

# Indikator Lain

- Indikator “Pengawas, Pemberi Ijin, Pemberi Sertifikasi,.....”

Lampiran 1:

# **JEBAKAN “SPM”**

# PRINSIP DASAR “SISTEM”

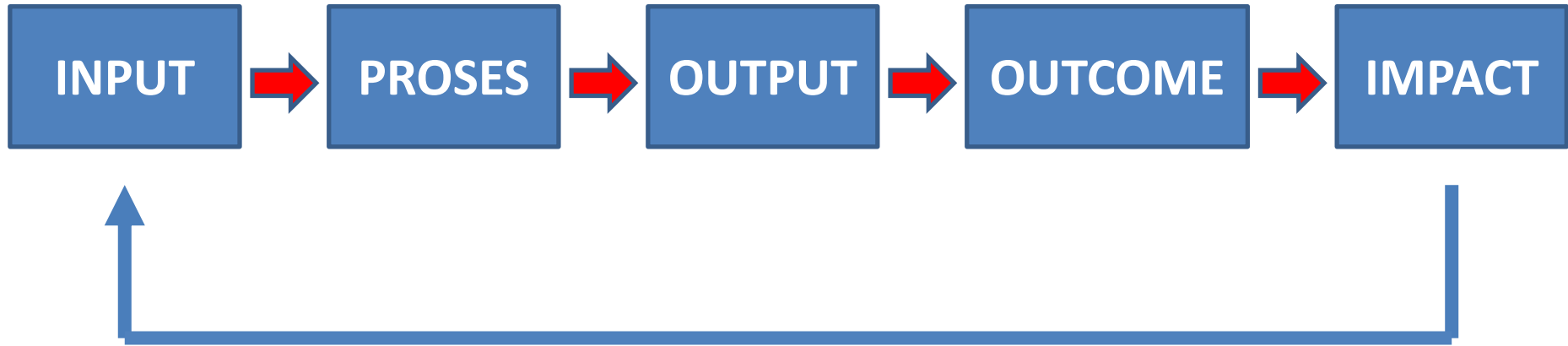

**SPM**

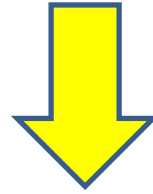

**Jumlah Kesakitan akibat:**

- Perdarahan
- Eklampsi/preeklampsi
- Infeksi

**AKI**

**AKB**

**IUFD**

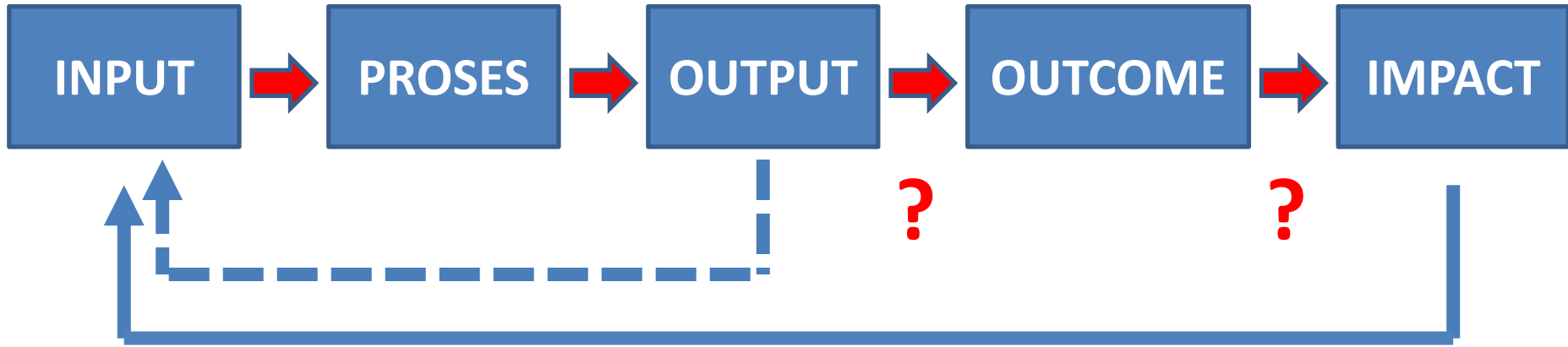



Lampiran 2:

# **INDIKATOR LEMBAGA PROFIT/BLUD DENGAN PENDEKATAN BALANCED SCORECARD**

# PETA STRATEGI GENERIK

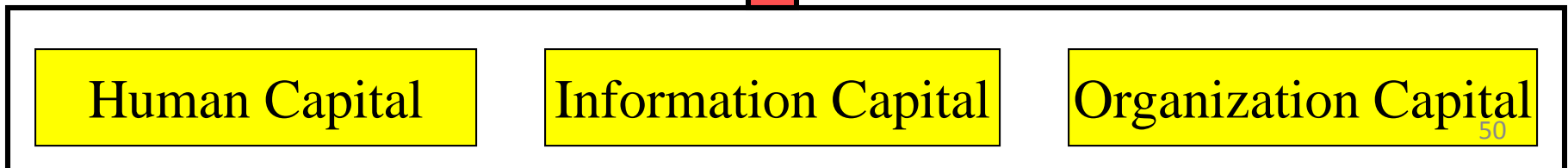
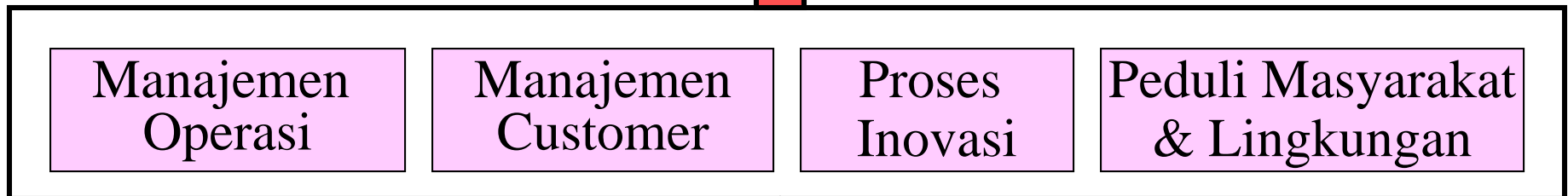
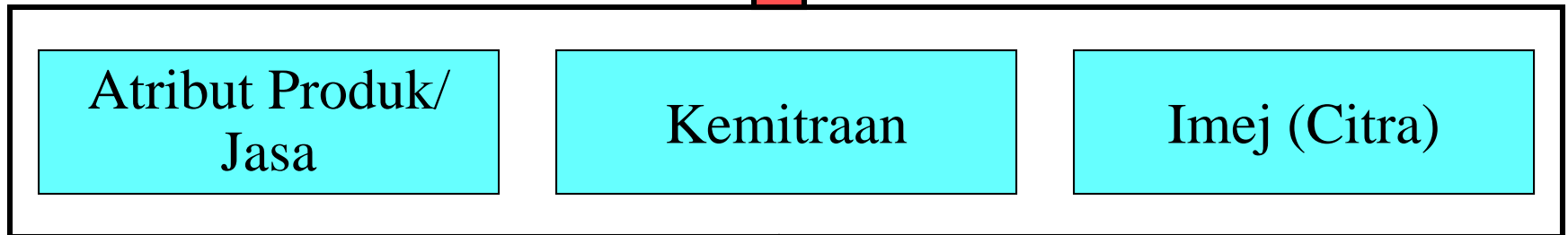
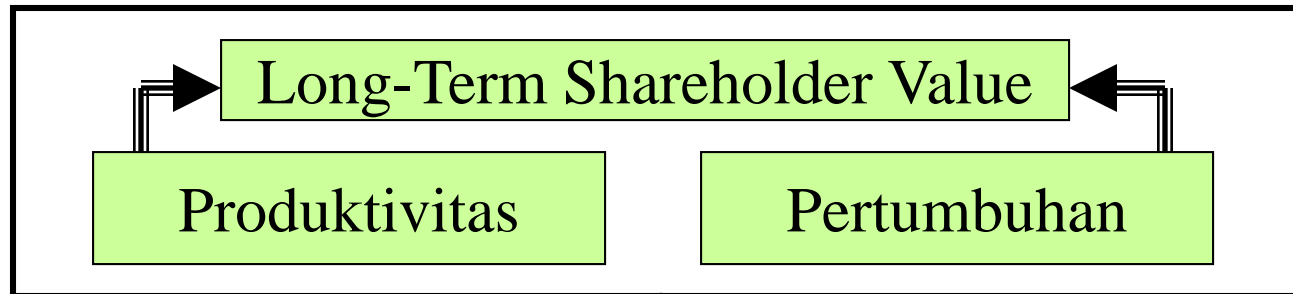

# BSC

## FOR HEALTH SERVICE IN AFGHANISTAN

**Perspektif  
Pelanggan**

**Perspektif Proses  
Bisnis Intern**

**Perspektif  
Pembelajaran &  
Pertumbuhan**

**Perspektif Keuangan**

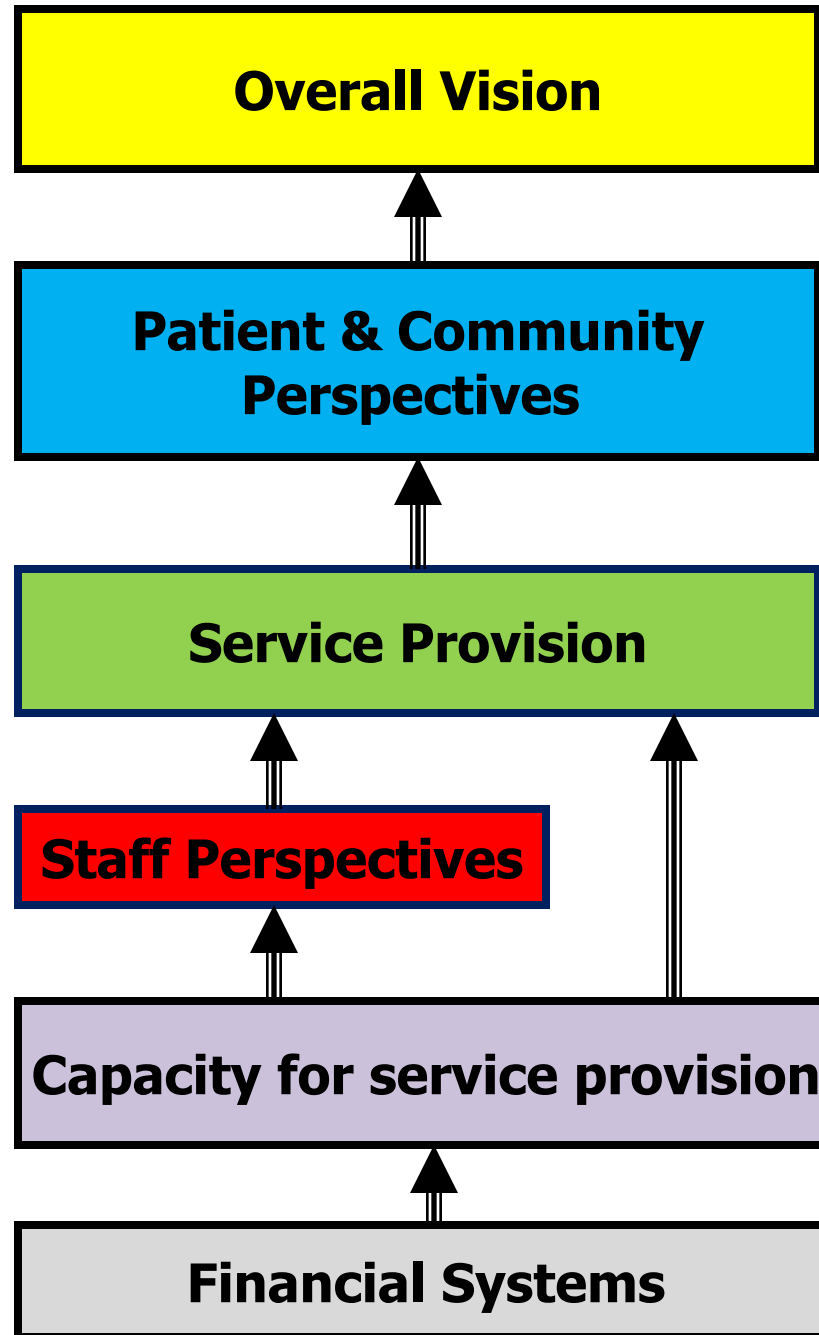

THE BALANCED  
SCORECARD  
FRAMEWORK

With what will  
we compete?

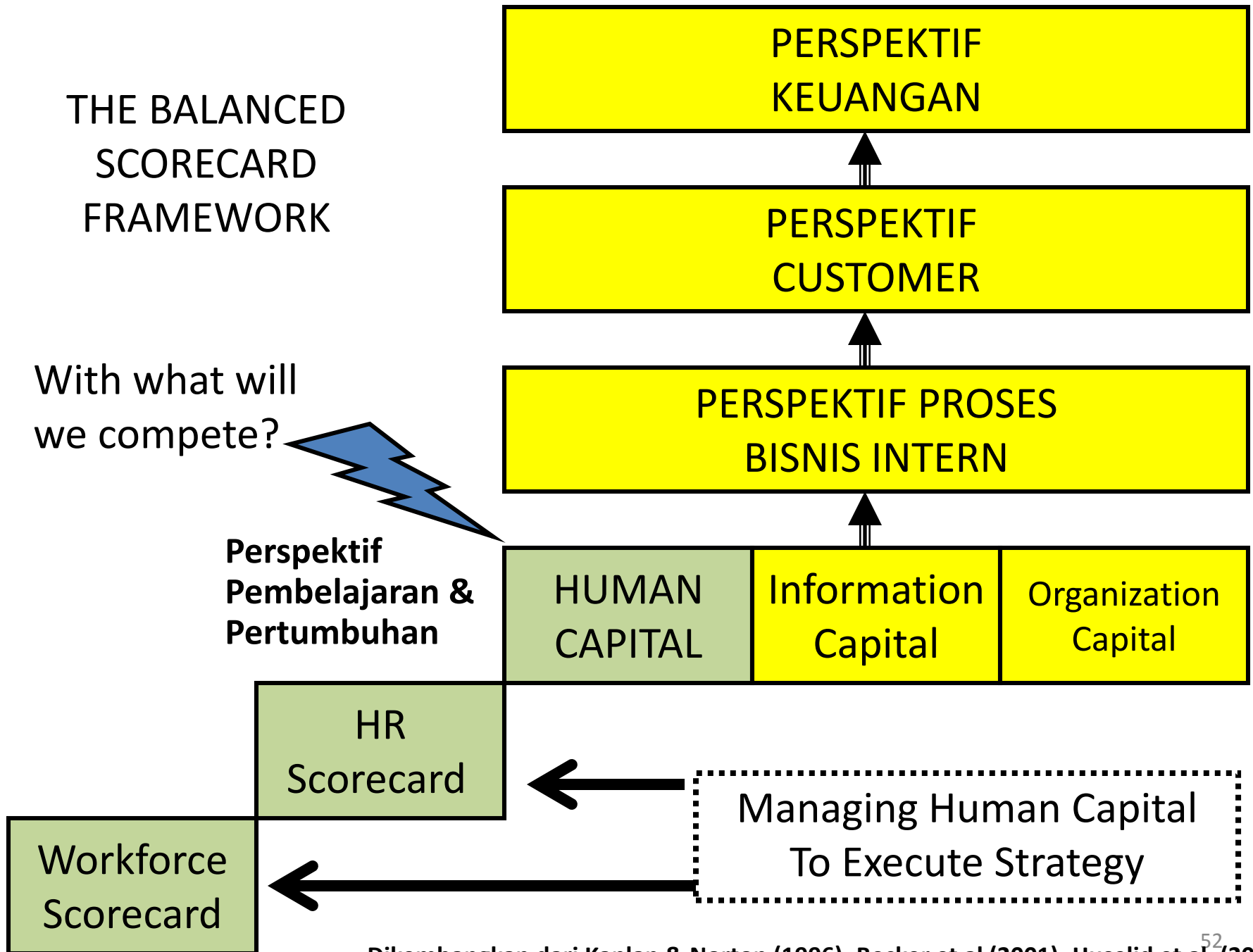

**TERIMA KASIH**